

### INSTRUCCIONES DE MONTAJE

- 1- Apertura de la luminaria.
- 2- Conexión.
- 3- Instalación y mantenimiento de la lámpara.
- 4- La extracción del equipo, en operaciones de mantenimiento, se realiza aflojando (parcialmente) los tornillos que sujetan la placa porta-equipos y desplazándola por el coliso existente.
- 5- Conexión de toma de tierra exterior según norma EN 50281-1-1:1998
- 6- Cerrar luminaria.

### MOUNTING INSTRUCTIONS

- 1- Luminaire opening.
- 2- Wiring
- 3- Lamp installation and maintenance.
- 4- The removal of the gear, during maintenance operations, will be done by (partially) loosening the screws and sliding the gear-holding plate along the existing groove.
- 5- Exterior Ground connection according to standard EN 50281-1-1:1998
- 6- Close luminaire.

### INSTRUCTIONS DE MONTAGE

- 1- Ouverture du luminaire.
- 2- Raccordement .
- 3- Installation et entretien de la lampe.
- 4- Pour les opérations d'entretien, l'extraction de l'équipement se réalise en desserrant (partiellement) les vis qui fixent la plaque de support à l'équipement par le filet existant.
- 5- Connexion de la prise de terre d'après la norme EN 50281-1-1:1998
- 6- Fermeture luminaire.

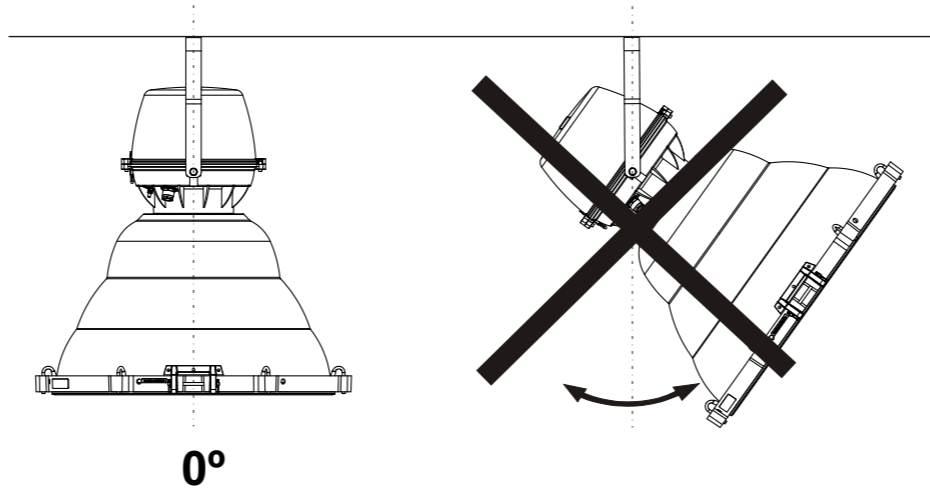

### INSTRUCCIONES DE MONTAJE / MOUNTING INSTRUCTIONS / INSTRUCTIONS DE MONTAGE

BLX-2

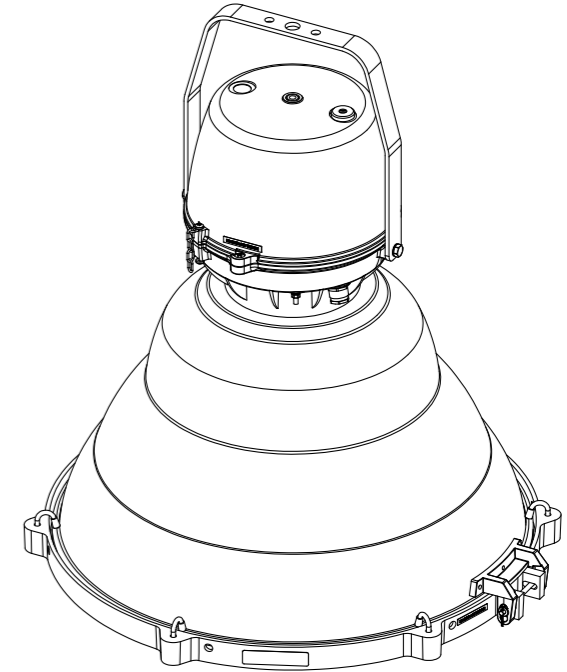

#### INFORMACIÓN IMPORTANTE

- Asegurarse de que la tensión de red y frecuencia sea la adecuada al equipo.
- Se debe desconectar la luminaria, del suministro eléctrico antes de proceder al cambio de lámpara, manipular o realizar cualquier tipo de mantenimiento.
- El mantenimiento o reposición de cualquiera de los componentes deberá realizarse con elementos idénticos o, en su caso con los recomendados por C. & G. CARANDINI, S.A.
- Asegurarse del conexionado a tierra en caso de clase I.
- **ADVERTENCIA PARA SU SEGURIDAD** : es requisito esencial que las instrucciones de instalación sean seguidas rigurosamente.
- **C. & G. CARANDINI, S.A.** no asumirá ningún tipo de responsabilidad como consecuencia de una utilización y/o instalación incorrecta de nuestros productos.
- Esta luminaria sólo debe ser instalada en emplazamientos clasificados **ZONA 22** conforme a la norma **EN 50281-1-1:1998**

#### IMPORTANT INFORMATION

- Ensure that the mains voltage and frequency are appropriate for the gear.
- The luminaire must be disconnected from the mains power supply before changing the lamp, handling it or carrying out any type of maintenance.
- The maintenance or replacement of any of the components must be carried out using identical elements or in any event those recommended by C. & G. CARANDINI, S.A.
- Ensure earth connection for Class I.
- **SAFETY WARNING**: mounting instructions should be followed to the letter.
- **C. & G. Carandini, S.A.** accept no responsibility for damage resulting from the misuse or incorrect installation of their products.
- This luminaire must be only installed in locations classified as **ZONE 22** according to standard **EN 50281-1-1:1998**

#### INFORMATIONS IMPORTANTES

- Assurez-vous que la tension et la fréquence du réseau coïncident avec celles de l'équipement.
- Débranchez le luminaire du réseau électrique avant de procéder au remplacement des ampoules, à une manipulation quelconque ou à tout travail d'entretien.
- Le cas échéant, la maintenance ou le remplacement d'éléments devront être effectués avec des éléments identiques à ceux recommandés par C. & G. CARANDINI, S.A.
- Vérifiez l'existence d'un raccordement à la terre en cas de classe I.
- **AVERTISSEMENT POUR VOTRE SÉCURITÉ** : il est impératif de suivre les instructions d'installation au pied de la lettre.
- **C. & G. Carandini, S.A.** n'admettra aucune responsabilité comme conséquence d'une utilisation et/ou installation incorrecte de nos produits.
- Ce luminaire ne peut être installé que dans des endroits classifiés **ZONE 22** d'après la norme **EN 50281-1-1:1998**

C. & G. Carandini, S.A. se reserva el derecho de introducir cualquier modificación en esta hoja de instrucciones sin previo aviso.  
C. & G. Carandini, S.A. reserves the right to introduce any modification to this instruction sheet without prior warning.  
C. & G. Carandini, S.A. se réserve le droit d'introduire une modification quelconque dans ces instructions sans avis préalable.



C & G CARANDINI, S.A.  
Rda. Universidad 31 - 08007 BARCELONA - Tel. 93 317 40 08 - Fax 93 317 18 90  
Gran Vía 31 - 28013 MADRID - Tel. 91 532 27 05 - Fax 91 522 37 67  
www.carandini.com - carandini@carandini.com

C11-0005/07 Rv.01  
0097490



