

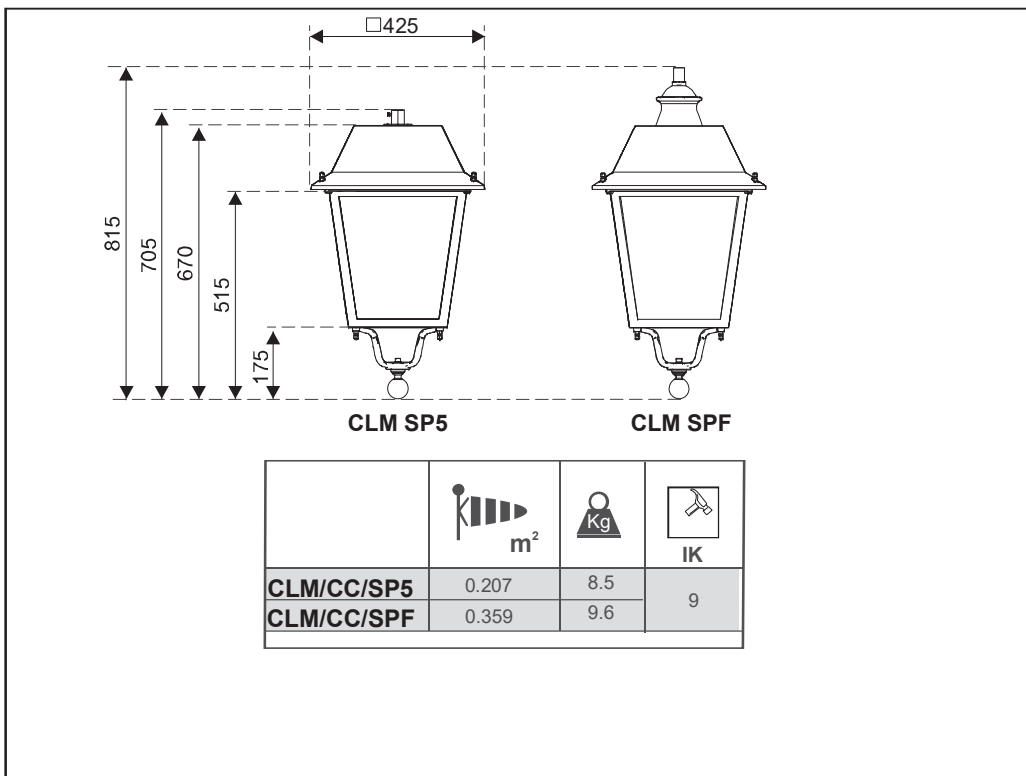

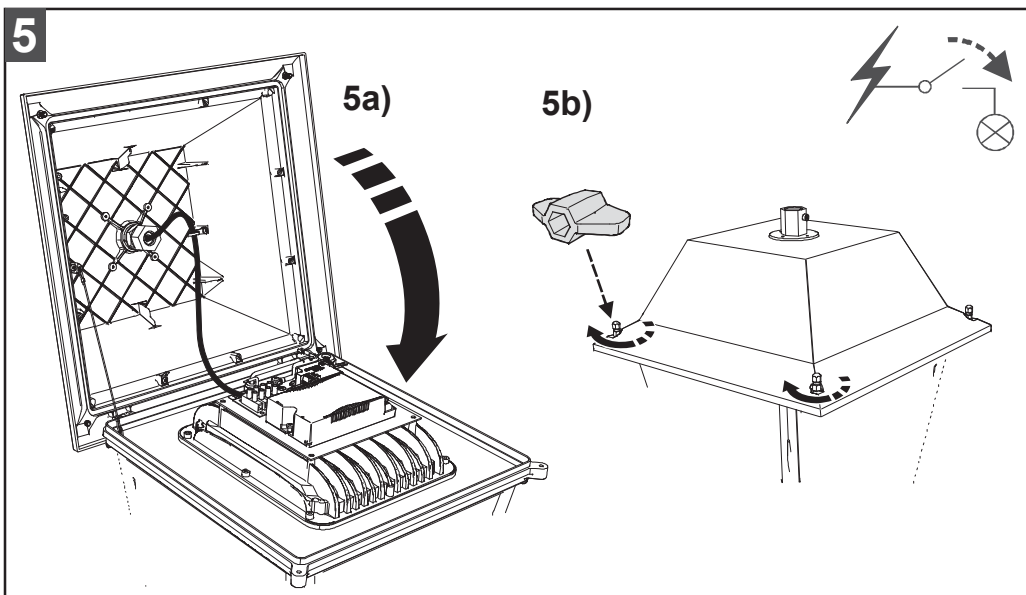

5



	 m ²	 Kg	 IK
CLM/CC/SP5	0.207	8.5	9
CLM/CC/SPF	0.359	9.6	9

**MONTÁŽNÍ POKYNY K INSTALACI / INSTALLATION INSTRUCTIONS
INSTRUCTIONS DE MONTAGE / MONTAGEANLEITUNGEN / MONTAGE INSTRUCTIE**

CLM LED GEN 6 "S"

CARANDINI

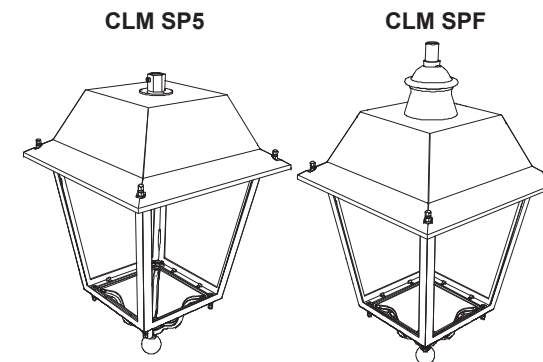
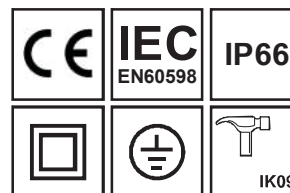

ČZ DŮLEŽITÉ INFORMACE

- Ujistěte se, že síťové napětí a frekvence jsou vhodné pro dané zařízení.
- Před každým prováděním údržby nebo výměnou je nutné odpojit svítidlo od elektrického napájení.
- Údržba nebo výměna komponent musí být provedena pomocí identických dílů schválenými výrobcem.
- **BEZPEČNOSTÍ UPOZORNĚNÍ:** Je velmi důležité pečlivě dodržovat pokyny k instalaci.
- Společnost CARANDINI nenesie žádnou odpovědnost za zranění nebo škody způsobené nesprávnou instalací našich produktů.
- Světelný zdroj tohoto svítidla smí vyměnit pouze výrobce.
- Izolace mezi nízkonapětovým napájením a ovládacími vodiči je klasifikována jako hlavní izolace.
- Svítidlo s připojením typu X není speciálně připraveno.
- Pokud je ohebný kabel tohoto svítidla poškozen, musí být nahrazen novým s přidáním protitahových svorek. Práce na el. zařízení musí provádět kvalifikovaná osoba.
- Svítidlo musí být umístěno tak, aby nebylo možné očekávat dlouhodobé pohledy na svítidlo ze vzdálenosti menší než 0,208 m.

GB IMPORTANT INFORMATION

- Ensure adequate voltage and frequency is supplied to the equipment.
- Disconnect Luminaire from the main power before performing any maintenance replacement.
- Maintenance or replacement of any component must be identical following recommendations from CARANDINI/.
- **SAFETY WARNING:** it is critical that installation instructions are followed carefully.
- CARANDINI will not be held liable for any injury or damage from a faulty installation of our products.
- The light source for this luminaire must only be replaced by the manufacturer.
- The isolation between the low-voltage power supply (BT) and the control conductors is classed as main isolation.
- Luminaire with X type connection not specially prepared.
- If the flexible cable or cord of this luminaire is damaged, it must be replaced by a flexible cord or special cord by the technical service or qualified person adding anti-traction cable ties.
- The luminaire must be positioned in such a way that a prolonged glance at the luminaire at a distance closer than 0.208 m is not expected.

F INFORMATIONS IMPORTANTES

- Assurez-vous que la tension et la fréquence du réseau soient adaptées à l'équipement.
- Vous devez débrancher l'alimentation du luminaire avant de manipuler l'équipement ou d'effectuer des opérations de maintenance.
- La maintenance ou le remplacement d'un composant doit être effectué avec des composants identiques ou recommandés par CARANDINI/.
- **AVERTISSEMENT DE SECURITE :** veuillez respecter strictement les instructions d'installation.
- CARANDINI décline toute responsabilité en cas de dommages pouvant résulter d'une mauvaise installation et/ou utilisation de nos produits.
- La source de lumière de ce luminaire ne peut être remplacée que par le fabricant.
- L'isolation entre l'alimentation basse tension (BT) et les conducteurs de contrôle est classée comme isolation principale.
- Luminaire avec connexion de type X non spécialement préparé.
- Si le câble flexible ou le cordon de ce luminaire est endommagé, il doit être remplacé par un câble flexible ou un cordon spécial par le service technique ou une personne qualifiée en ajoutant des brides anti-traction.
- Le luminaire doit être positionné de manière à ne pas s'attendre à un regard prolongé sur le luminaire à une distance inférieure à 0,208 m.

D WICHTIGE INFORMATIEN

- Stellen Sie korrekte Spannungs- und Frequenzversorgung sicher.
- Trennen Sie die Spannungsversorgung vor jedem Eingriff oder bei Wartungsarbeiten.
- Wartung oder Austausch von Komponenten nur mit identischen, vom Hersteller freigegebenen Elementen.
- **SICHERHEITSHINWEIS:** Die Vorgaben der Installationsanweisungen müssen sorgfältig befolgt werden.
- Eine Haftung als Folge unsachgemäßer Verwendung und / oder Installation unserer Produkte wird von CARANDINI/ nicht übernommen.
- Die Lichtquelle dieser Beleuchtung sollte ausschließlich vom Hersteller ausgewechselt werden.
- Die Isolation zwischen der Niederspannungsversorgung (BT) und der Steuerleitung ist als Hauptisolation klassifiziert.
- Leuchte mit Typ X Anschluss nicht speziell vorbereitet.
- Wenn das flexible Kabel oder Kabel dieser Leuchte beschädigt ist, muss es durch ein flexibles Kabel oder ein spezielles Kabel durch den technischen Service oder eine qualifizierte Person ersetzt werden, die Traktionsschutzflansche hinzufügt.
- Die Leuchte muss so positioniert sein, dass ein längerer Blick auf die Leuchte aus einer Entfernung von weniger als 0,208 m nicht zu erwarten ist.

NL BELANGRIJKE INFORMATIE

- Zorg voor dat juiste aansluitspanning en frequentie welke voldoen aan EU norm.
- Het licht moet worden uitgeschakeld, de aansluitspanning losgekoppeld voorafgaand aan vervangen van de drivers of voor onderhoud.
- Onderhoud of vervanging van een onderdeel moet worden uitgevoerd met identieke elementen, of geadviseerd door CARANDINI/.
- **LET OP WAARSCHUWING:** een voorwaarde is dat de installatie-instructies nauwkeurig worden opgevolgd door geschoold & bevoegd personeel.
- CARANDINI aanvaardt geen aansprakelijkheid als gevolg van het gebruik en / of onjuiste installatie van onze producten.
- Lyskliden fra denne belysning bør kun udskiftes af fabrikanten.
- Isoleringen mellem lavspændingsforsyningen (BT) og kontrollederne er klassificeret som hovedisolering.
- Armaturer med type X-anslutning niet speciaal voorbereid.
- Als de flexibele kabel of het snoer van deze armatuur beschadigd is, moet deze worden vervangen door een speciale kabel of een speciaal snoer door de technische dienst of een gekwalificeerde persoon die anti-tractieflenzen toevoegt.
- De armatuur moet zo worden geplaatst dat een langdurig kijken naar de armatuur op een afstand van minder dan 0,208 m niet wordt verwacht.

CARANDINI

AENOR
ER
Española
Pratificada
por CONITEC

EGOLUM
Fundación para el medio ambiente

Distributor:
EPK elektro s.r.o.
Za Humny 247
664 34 ROZDROJOVICE
www.carandini.cz • info@carandini.cz

181025 Rv.02

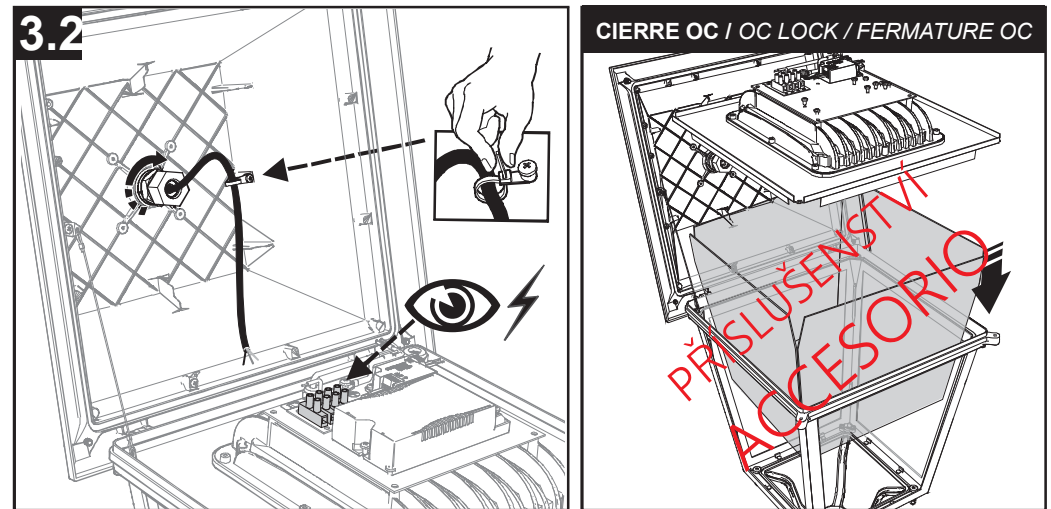
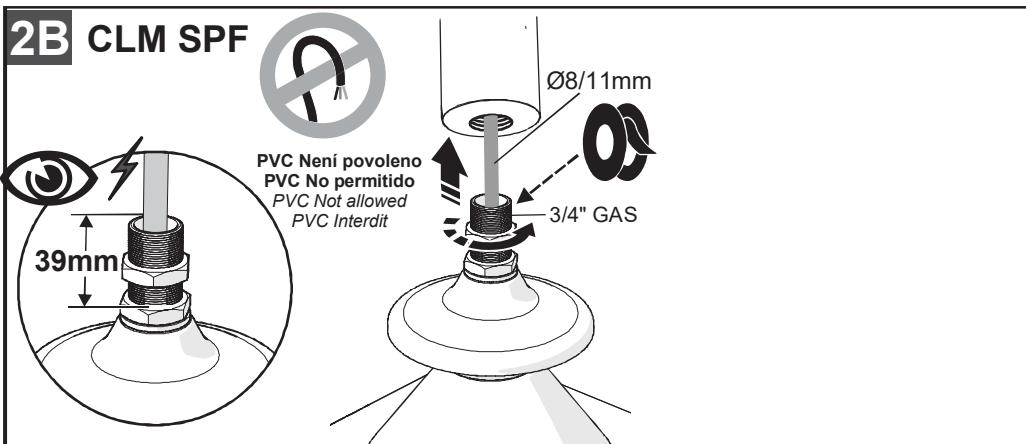
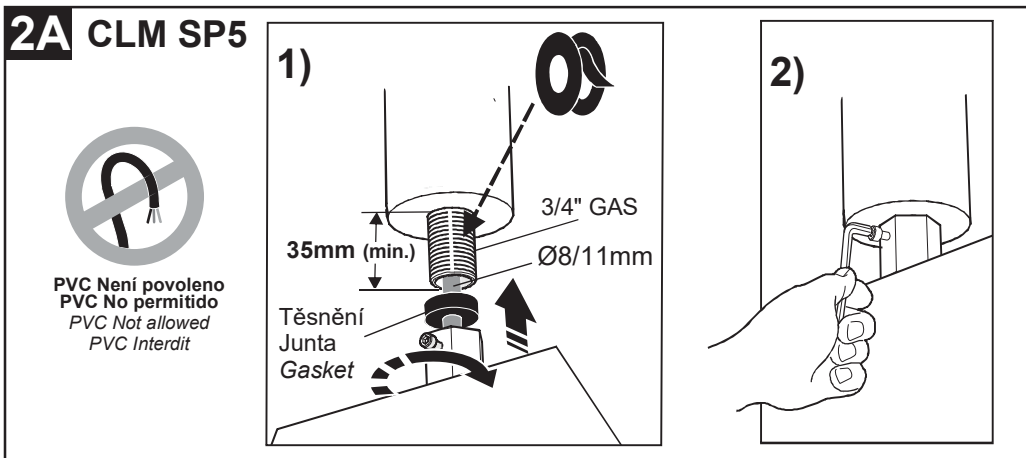
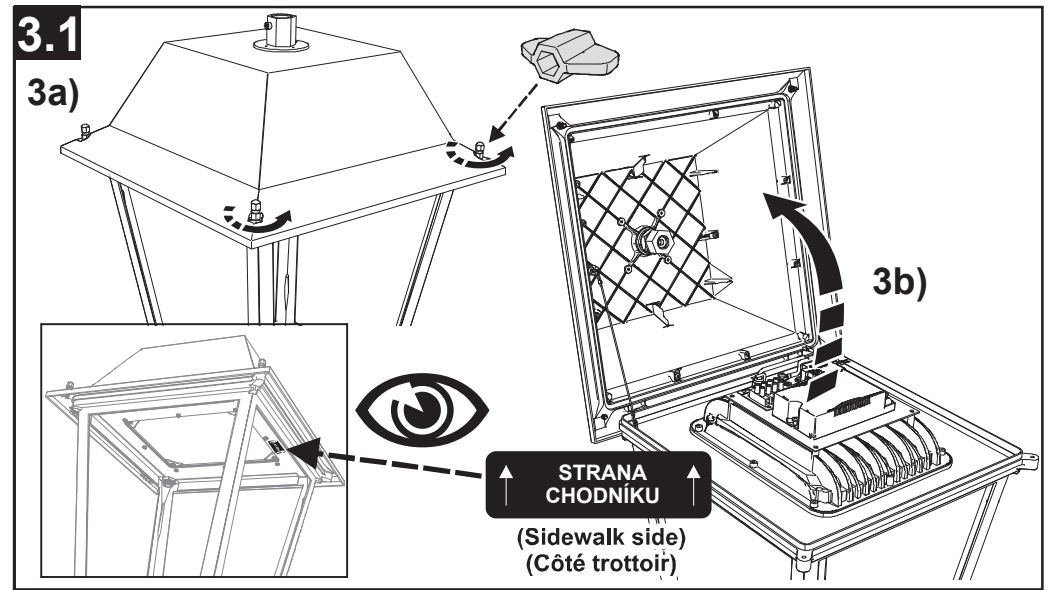
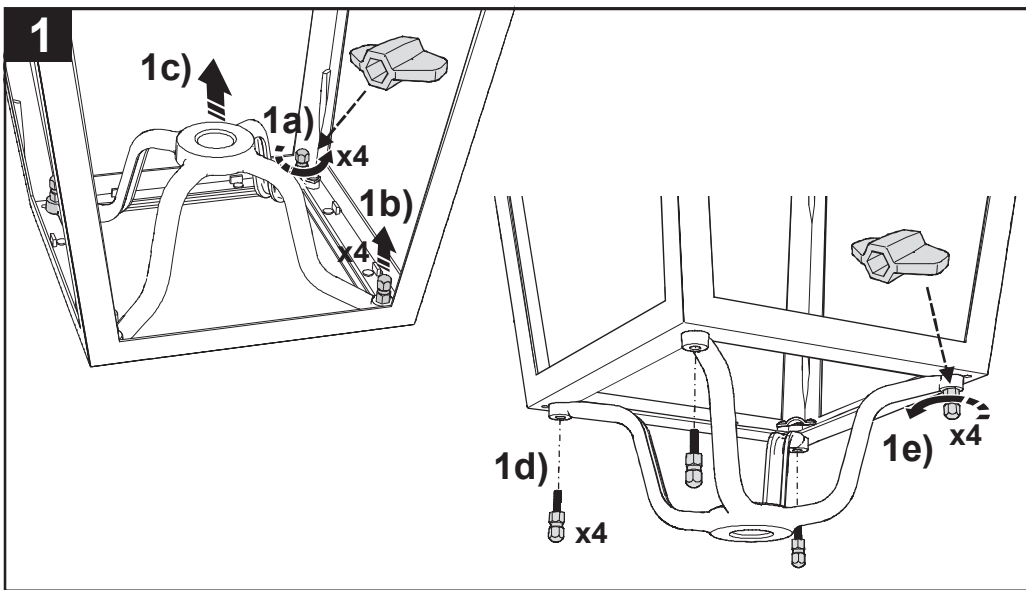

4 Připojení kabelů / Conexión de cables / Wiring connection / Câblage / Anschlussverdrahtung / Aansluiting

Barva vodiče / Core identificación: Green/Yellow - ⊕ / Blue - N / Brown - L / Black - (-) / Grey - (+)

